

РЕШІТКА ДИЗАЙНЕРСЬКА | DES

- решітки можна застосовувати як для витяжки, так і для притоку повітря в приміщеннях та назовні;
- стандартно решітки виконуються плоскими без отворів у фланцях. На замовлення можливе виготовлення з відгинами по периметру будь-якого розміру та з отворами у фланцях для кріплення на об'єкті;
- фарбуються дизайнерські решітки порошковими фарбами за каталогом RAL. Стандартно решітки пофарбовані в білий колір (RAL 9016);
- можливе виготовлення решітки з малюнком за ескізом Замовника.

Виготовляються на верстатах із ЧПУ для лазерного розкрою листового металу. Технічні характеристики нашого обладнання дозволяють виготовляти вироби у великому об'ємі, в оговорені терміни та з високою точністю.

У конструкції решіток відсутні обмеження щодо застосування, тому такі вироби можна використовувати в приміщеннях як житлового, громадського, так і промислового призначення.

Покриття згідно з відтінками RAL виконується епоксидною порошковою фарбою із запіканням. Таке покриття має високу механічну та електричну міцність, стійкість до дії УФ-променів, витримує перепади температур, вологість. Завдяки цьому забезпечується надійний захист від корозії та привабливий зовнішній вигляд.

Можливість вибору візерунка та кольору фарбування дозволяють застосовувати решітки на об'єктах будь-якого дизайну.

Максимально можливий розмір цільної решітки без відгинів по периметру 1 200×2 450 мм.

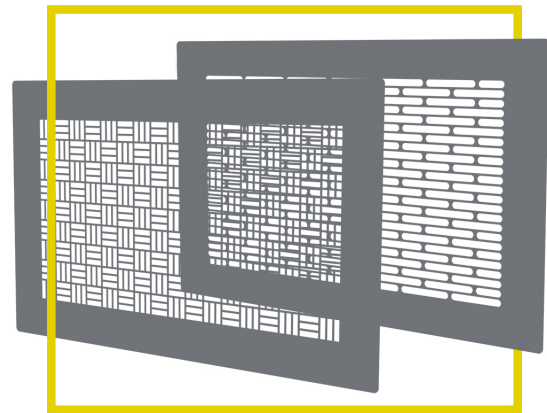

Рекомендована товщина сталі для решітки, у якій найбільша сторона:

- 600 мм або менше - 0,7 мм;
- від 600 мм до 1 000 мм - 1 мм;
- від 1 000 мм до 1 500 мм - 1,2 мм;
- від 1 500 мм до 2 000 мм - 1,5 мм;
- більше 2 000 мм - 2 мм.

При замовленні решіток з меншою товщиною сталі виробник не несе відповідальності за їх цілісність навіть у разі відсутності порушень при транспортуванні та монтуванні виробів.

DES-1-320X580-50-ZS/1,0-9016

- решітка дизайнерська
- стандартні малюнки решіток (0 - малюнок за ескізом)
- робочий переріз (• НхВ) (Н - висота, мм; В - ширина, мм)
- ширина фланця решітки (f), мм
- матеріал (•CS - вуглецева сталь зі спец. покриттям; •NS - нержавіюча сталь; •ZS - низьколегована оцинкована сталь)
- товщина листової сталі, мм
- колір згідно каталогу RAL (• 0 - без фарбування)

DES-1

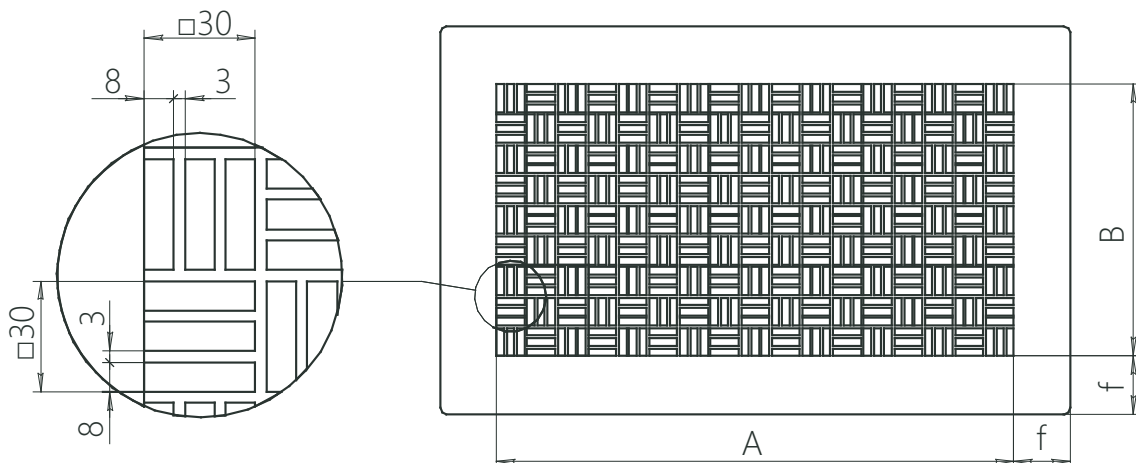

DES-2

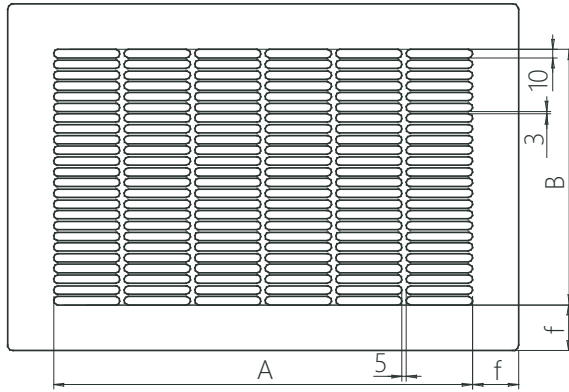

DES-3

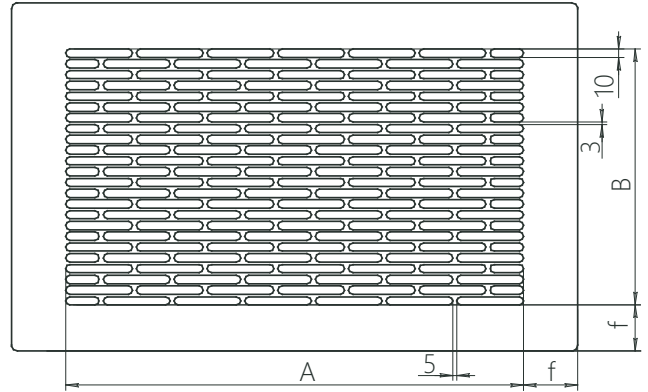

DES-4

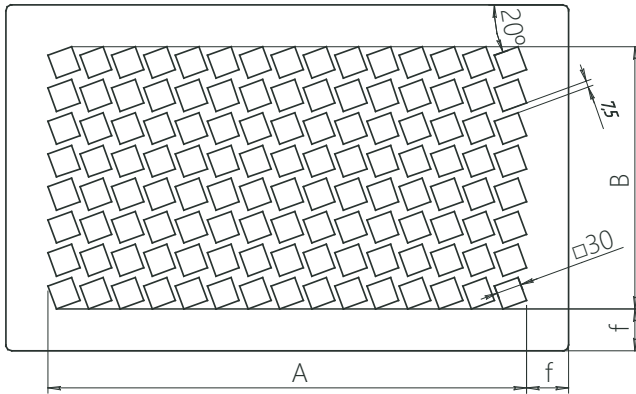

НАЙМЕНУВАННЯ

КОЕФІЦІЄНТИ ВІЛЬНОГО ПЕРЕРІЗУ СТАНДАРТНИХ ТИПІВ РЕШІТОК

DES-1

0,7

DES-2

0,63

DES-3

0,63

DES-4

0,62