



КЛАПАН КРУГЛИЙ ВИТРАТОМІР-ВІДСІКАЧ типу К-РВ

ПОСІБНИК З ЕКСПЛУАТАЦІЇ, ТЕХНІЧНИЙ ПАСПОРТ
К-РВ-00 ПЕ, ПС

1. ПРИЗНАЧЕННЯ ВИРОБУ

Клапан круглий витратомір-відсікач типу К-РВ (далі клапан) призначений для визначення витрат повітря, яке подається у приміщення, при роботі вентилятора, та відсікання подачі повітря у напірному патрубку при вимиканні або зменшенню його продуктивності.

Кожен клапан повинен супроводжуватись технічним паспортом, кожен екземпляр технічного паспорта ПЕ, ПС має бути засвідчений справжньою печаткою ТОВ «ССК ТМ» (синій колір печатки), копії – недійсні.

2. КОНСТРУКЦІЯ ТА ПРИНЦИП РОБОТИ

2.1 Клапан призначений для роботи у вентиляційній мережі при якому розхід повітря не повинен перевищувати 600 м³/год. Клапан слід розташовувати у вертикальному положенні.

2.2 Клапани не допускається застосовувати в системах, в яких переміщуються середовища з агресивністю по відношенню до вуглецевих сталей звичайної якості вище агресивності повітря, запиленістю понад 100 мг/м³, що містять липкі та волокнисті матеріали.

2.3 Клапан складається із частин:

- циліндричної форми корпусу зварної конструкції з листової сталі;
- заслінки, яка встановлюється на горизонтальній осі. Дана заслінка повертається разом з віссю під натиском повітря з вентилятора. На осі наявна стрілка, що вказує витрати повітря на шкалі.

2.4 При припиненні роботи вентилятора заслінка займає горизонтальне положення, перекриваючи отвір вихідного патрубку, відсікаючи вентилятор від вентиляційної мережі

2.5 Знак встановлення клапану вказує, як потрібно встановити клапан відносно до вихідного отвору вентилятору.



3. ТЕХНІЧНІ ХАРАКТЕРИСТИКИ

3.1 Загальний вигляд, габаритні, приєднувальні та настановні розміри клапану К-РВ повинні відповідати розмірам, вказаним на рисунку 1.



Рисунок 1 - Клапан витратомір-відсікач К-РВ

3.2 Діапазон показань – 0-600 м³/год

4. КОМПЛЕКТ ПОСТАВКИ

Найменування	Кількість	Заводський №	Примітка
Клапан витратомір-відсікач К-РВ _____	1		
Паспорт	1		

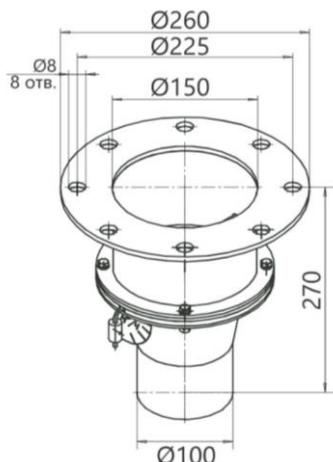
5. ПОРЯДОК МОНТАЖУ І ПІДГОТОВКИ ВИРОБИ ДО РОБОТИ

5.1 При підготовці клапанів витратомірів-відсікачів до роботи та при експлуатації їх повинні дотримуватися загальних та спеціальних правил техніки безпеки.

5.2 До монтажу та експлуатації зворотних клапанів допускаються особи, які вивчили пристрій та пройшли інструктаж щодо дотримання правил техніки безпеки.

6. ТРАНСПОРТУВАННЯ ТА ЗБЕРІГАННЯ

6.1 Зберігання клапанів витратомірів-відсікачів повинно проводитися в упаковці заводу виробника в закритих складських приміщеннях (при температурі від -30° С до +40° С), що забезпечують збереження упаковки клапанів протягом гарантійного терміну.

6.2 Транспортування може здійснюватися будь-яким видом транспорту з обов'язковим дотриманням наступних вимог:

- клапан повинен бути надійно закріплена на євropaлетах за винятком можливості переміщення;



- дозволяється розміщувати на одному європалеті кілька клапанів.

7. ГАРАНТІЙНІ ЗОБОВ'ЯЗАННЯ

7.1 Компанія-виробник гарантує відповідність клапанів вимогам технічної документації за умови дотримання споживачем умов експлуатації, транспортування та зберігання, викладених у паспорті.

7.2 Термін гарантії встановлюється 12 місяців від дня введення клапанів в експлуатацію, але не більше 18 місяців від дня відвантаження замовнику.

8. СВИДОЦТВО ПРО ПРИЙМАННЯ

Клапан круглий витратомір-відсікач K-RB _____ зав. № _____
відповідає технічній документації та визнаний придатним для експлуатації.

Начальник ВТК

М.П.

особистий підпис

розшифрування підпису

рік, місяць

9. ВІДОМОСТІ ПРО РЕКЛАМАЦІЇ

9.1 Одержувач повинен пред'явити рекламацію постачальнику виробу при невідповідності якості та комплектності поставленого виробу, маркування та пломбування, умов договору, технічним умовам, а також супровідних документів, що засвідчують якість та комплектність виробу, що поставляється, як при прийманні виробу, так і при підготовці його до монтажу, в процесі монтажу, експлуатації та зберігання.

9.2 Рекламацію пред'являють у формі рекламацийного акта, складеного комісією. До комісію включають представників одержувача, постачальника виробу і, при необхідності, представників постачальника комплектуючих виробу та підрядника. Виклик представників постачальника та виробника виробу є обов'язковим. У разі неявки представника постачальника (виробника) для складання двостороннього акта повинен бути складений за участю експерта торгово-промислової палати.

9.3 Акт має містити:

- а) найменування та позначення виробу, заводський номер;
- б) номер та дату повідомлення про виклик;
- в) відомості про проведення пуско-налагоджувальних робіт, дату введення в



експлуатацію;

г) режим роботи;

д) загальне напрацювання в годинах;

е) опис та характер несправності (зовнішні її прояви, вжиті заходи щодо її усунення);

ж) можливу причину виходу виробу з ладу.

Перелічені відомості заповнюються з вахтового журналу виробу.



УКРАЇНА, ТОВ «ССК ТМ»

61052, м. Харків,
вул. Велика Панасівська, 183
тел: (057) 752-17-77

E-mail: ccktm@ccktm.com

www.ccktm.com